

SAGOLA®

an Ecometer company

Compressor/Compressor CP1000 CP2000



manual de instrucciones
instruction manual

Índice

1 Atención	pág. 4
2 Partes principales	pág. 4
3 Datos técnicos	pág. 5
4 Consejos	pág. 6
5 Puesta en marcha	pág. 6
6 Mantenimiento	pág. 7
7 Limpieza	pág. 7
8 Seguridad	pág. 7
9 Importante	pág. 7
10 Lista de recambios	pág. 8
11 Lista de accesorios	pág. 9
12 Condiciones de garantía	pág. 9
13 Declaración de conformidad	pág. 10

1. ATENCIÓN



Antes de poner en marcha el equipo, deberá leer, tener en cuenta y cumplir en su totalidad todas las indicaciones descritas en este Manual. Deberá conservarlo en un lugar seguro y accesible a todos los usuarios del equipo.

El equipo sólo debe ser puesto en funcionamiento y utilizado por personas instruidas en su manejo, y exclusivamente para ser utilizado en los fines previstos.

Asimismo, deberá tener en cuenta las Normas de Prevención de accidentes, los Reglamentos y Directivas para los Centros de trabajo y las Leyes y restricciones vigentes.

Los logotipos de SAGOLA y otros productos SAGOLA, mencionados en este manual, son marcas registradas o marcas de la empresa SAGOLA S.A.U.

2. PARTES PRINCIPALES

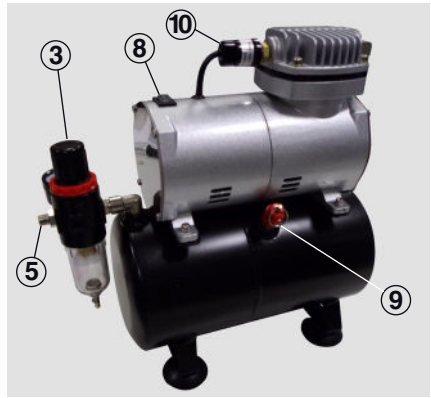

Compresor CP 1000

- 1 Asa de Transporte
- 2 Soporte de aerógrafos
- 3 Purificador-Regulador de Presión
- 4 Manómetro
- 5 Salida de aire

- 6 Válvula de drenaje
- 7 Cable de alimentación eléctrica
- 8 Interruptor eléctrico de 2 posiciones
- 9 Válvula de seguridad
- 10 Presostato
- 11 Tubo paso de aire al depósito

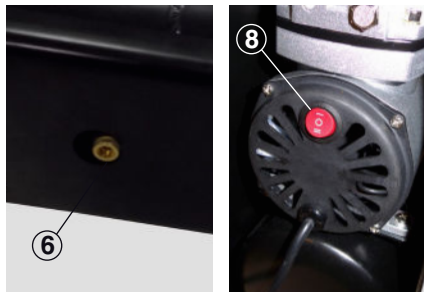
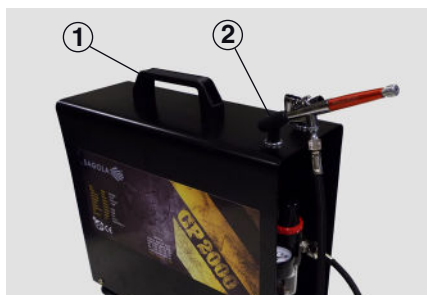

Compresor CP 2000

- 1 Asa de Transporte
- 2 Soporte de aerógrafos
- 3 Purificador-Regulador de Presión
- 4 Manómetro
- 5 Salida de aire
- 6 Válvula de drenaje
- 7 Manguera eléctrica

- 8 Interruptor eléctrico de 3 posiciones
- 9 Válvula de seguridad
- 10 Presostato
- 11 Válvula antirretorno
- 12 Tubo paso de aire al depósito
- 13 Electroválvula
- 14 Válvula de descarga

3. DATOS TÉCNICOS

CP1000

- Dimensiones: 310 x 135 x 360 mm.
- Peso: 5,8 Kg.
- Compresor de pistón con depósito de reserva de aire de 3 litros.
- Potencia: 1/6 HP
- Velocidad: 1.450/1.700 r.p.m.
- Caudal de aire: 20-23 L/min.
- Interruptor eléctrico:
 - Autoarranque a menos de 3 bar (43 psi)
 - Parada automática a 4 bar (57 psi)
 - Regulador de presión: 0-6 bar (86 psi)
- Nivel sonoro: 47 dB

CP2000

- Dimensiones: 350 x 140 x 360 mm.
- Peso: 10,7 Kg.
- Compresor de pistón con depósito de reserva de aire de 3,5 litros.
- Potencia: 1/4 HP
- Velocidad: 1.450/1.700 r.p.m.
- Caudal de aire: 35-40 L/min.
- Interruptor eléctrico:
 - Posición 0: Puesta en marcha
 - Posición I: Autoarranque a menos de 3 bar (43psi) y parada automática a 4 bar (57 psi)
 - Posición II: Presión máxima 6 bar (86 psi) sin parada
- Nivel sonoro: 47 dB

4. CONSEJOS

- Sitúe el compresor sobre una superficie antideslizante, horizontal y uniforme para evitar deslizamientos y vibraciones.

Instale el compresor en un lugar fresco, ventilado y seco. Con una temperatura entre 5 y 40°C; verifique que la tensión eléctrica y frecuencia sean compatibles con el compresor y que esté conectado a tierra.

- Antes de conectar el compresor, compruebe que la tensión de red se ajusta a las características eléctricas del compresor.

- Respete y aplique las Normas y Directivas vigentes.

- En el modelo CP2000, y para preservar su durabilidad, utilice racionalmente el mismo con el interruptor en la posición II.

- Nunca deje el aparato expuesto al polvo, ácidos, vapores, gases explosivos o inflamables o agentes atmosféricos (lluvia, sol, niebla, nieve).

5. PUESTA EN MARCHA

1. Con el compresor desconectado de la red eléctrica, conecte la manguera de aire al compresor y al Aerógrafo a utilizar

2. Compruebe que el compresor está despresurizado accionando el aerógrafo, por el que no debe salir aire comprimido.

3. Conecte el compresor de aire a la red eléctrica, verifique que el regulador de presión esté cerrado, y active el interruptor.

En el modelo **CP 2000** con el interruptor en la posición 1 el compresor se pone en marcha cuando existe una presión de aire inferior a 3 bares en el interior del depósito, y se para automáticamente cuando llega a 4 bares (aprox. 60 segundos). Cuando el depósito esté lleno, accione el volante del regulador de presión hasta que el manómetro indique la presión de trabajo deseada.

Con el interruptor en la posición 2 el compresor permanece en marcha continuamente generando una presión máxima de 6 bares (aprox. 180 segundos).



En el modelo **CP 1000**, el compresor se pone en marcha cuando existe una presión de aire inferior a 3 bares en el interior del depósito, y se para automáticamente cuando llega a 4 bares.

Cuando el depósito esté lleno (aprox. 100 segundos), accione el volante del regulador de presión hasta que el manómetro indique la presión de trabajo deseada.

IMPORTANTE:



Antes de iniciar el trabajo verifique si existen fugas de aire. Con el manómetro regulado a la presión de trabajo deseada, apague el interruptor y compruebe que la aguja del manómetro se mantiene fija. Si la aguja baja rápidamente, significa que existe alguna fuga en las conexiones que debe reparar. Cualquier pequeña fuga afectará al rendimiento del compresor y en consecuencia a la calidad de su trabajo.

6. MANTENIMIENTO

Antes de iniciar trabajos de mantenimiento o manipulaciones en el compresor, desconéctelo de la red eléctrica. Si se desmonta, tome nota de la orientación y posición de las piezas para volver a montarlo correctamente.

Utilice siempre recambios originales, para asegurar una total intercambiabilidad y perfecto funcionamiento. Asimismo es imprescindible la revisión periódica del equipo.

Periódicamente abra la válvula de drenaje (6) y retire el agua que pueda existir el depósito.

7. LIMPIEZA

Mantenga el compresor alejado de la zona de pulverización.

Mantenga limpias de adherencias y elementos extraños las zonas de cierre de paso de aire.

8. SEGURIDAD



- Para repararlo, desconecte el equipo de la red eléctrica. No lo conecte nunca con tapas de protección y carcasa desmontadas.

- Evite el contacto del compresor con líquidos (Agua, gasolina,...)



- No dirija nunca una pulverización hacia usted u otras personas o animales.



- Los locales deben estar ventilados y no debe haber exposición directa a llamas (cigarrillos, lámparas, etc.). Revisar temperaturas.



- Utilice equipos respiratorios homologados, gafas protectoras y protectores acústicos, así como mangueras antiestáticas.

- El equipo no propicia riesgos mecánicos si se utiliza adecuadamente. No transmite vibraciones.

- Aplique las Normas de Salud y Seguridad vigentes.

- Asegúrese de la existencia de una toma de puesta a tierra.

- Nunca use el compresor con los pies descalzos o con las manos o pies mojados.

- No permita el acceso de personas ajenas al compresor.

- El incumplimiento de las indicaciones del presente manual puede ocasionar incidentes que repercutan en la seguridad física del usuario u otras personas o animales.



9. IMPORTANTE

El uso de productos que contengan hidrocarburos halogenados puede originar reacciones químicas en

forma de explosión. Recomendamos el uso de productos que no los contengan.



10. LISTA DE RECAMBIOS

CP1000

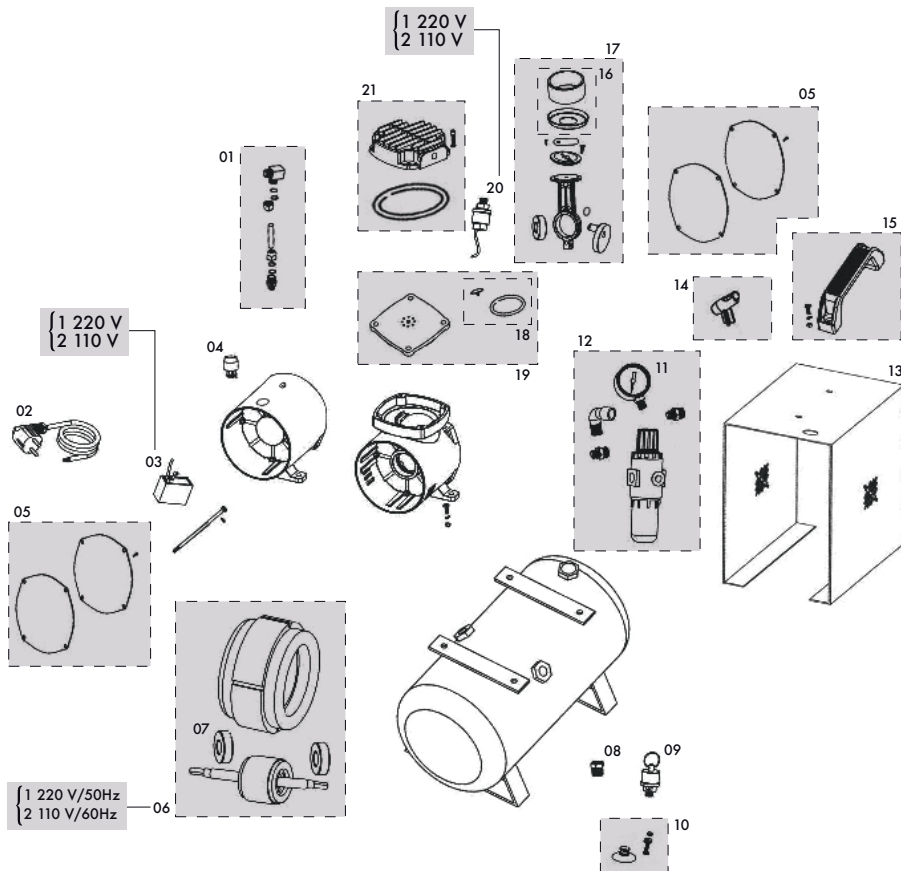

Nº	Cod.	U.
01	49000651	1
02	52350403	1
03/1	49000678	1
03/2	49000674	1
04	49000675	1

Nº	Cod.	U.
05	49000664	2
06/1	49000654	1
06/2	49000655	1
07	49000656	1
08	49000682	1

Nº	Cod.	U.
09	49000683	1
10	49000676	1
11	49000658	1
12	49000670	1
13	49000673	1

Nº	Cod.	U.
14	49000677	1
15	49000671	1
16	49000704	1
17	49000679	1
18	49000665	1

Nº	Cod.	U.
19	49000666	1
20/1	49000626	1
20/2	49000646	1
21	49000668	1

- Este dibujo no es la lista de materiales
- This drawing is not the bill of materials
- Ce schéma n'est pas la liste de matériaux

- Diese Zeichnung ist nicht die Stückliste
- Este desenho não é a lista de materiais
- Questo disegno non è la distinta base

10. LISTA DE RECAMBIOS

CP2000

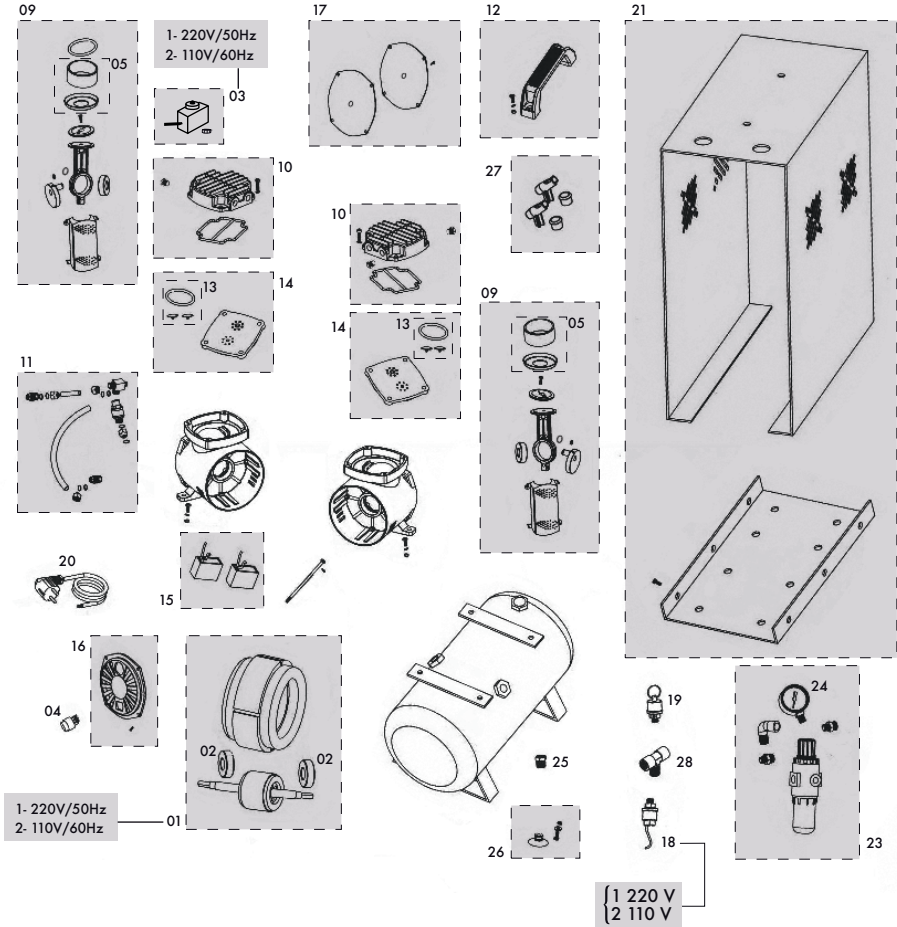

Nº	Cod.	U.
01/1	49000692	1
01/2	49000693	1
02	49000656	1
03/1	49000687	1
03/2	49000698	1
04	49000686	1

Nº	Cod.	U.
05	49000704	2
09	49000710	2
10	49000694	2
11	49000699	1
12	49000671	1
13	49000665	2

Nº	Cod.	U.
14	49000708	2
15	49000709	1
16	49000696	1
17	49000685	1
18/1	49000672	1
18/2	49000716	1

Nº	Cod.	U.
19	49000711	1
20	52350403	1
21	49000701	1
23	49000670	1
24	49000705	1
25	49000682	1

Nº	Cod.	U.
26	49000676	1
27	49000702	1
28	49000688	1

- Este dibujo no es la lista de materiales
- This drawing is not the bill of materials
- Ce schéma n'est pas la liste de matériaux

- Diese Zeichnung ist nicht die Stückliste
- Este desenho não é la lista de materiais
- Questo disegno non è la distinta base

11. LISTA DE ACCESORIOS

Viscosímetro

Ref. 56418001



FORD nº 4



Kit Enchufe + conector

M-H BSPP 1/8"
Ref. 11011601
H 1/8" a ø4 BSPP
Ref. 11011602



Kit Enchufe + conector con regulador

M-H BSPP 1/8"
Ref. 11011603

XTech 100



XTech100
Ref. 17410501

XTech 400



XTech400
Ref. 17410901

XTech 200



XTech200
Ref. 17410502
Ref. 17410602

XTech 500



XTech500
Ref. 17410901
Ref. 17410902

XTech 300



XTech300
Ref. 17410701

Manguera de aire

1/8" - 1/8" Ref. 56414203
1/4" - 1/8" Ref. 56414209



Adaptador aerógrafo - compresor

Ref. 56418032



12. CONDICIONES DE GARANTÍA

Este aparato ha sido fabricado con rigurosa precisión. Habiendo sido sometido a numerosos controles antes de su salida de fábrica.

La GARANTÍA concedida es de 2 años, a partir de la fecha de compra, que será indicada por el establecimiento vendedor en el lugar habilitado para el respecto, junto con su sello.

Esta GARANTÍA cubre cualquier defecto de fabricación, que será subsanado sin cargo para el comprador. Sin embargo quedan expresamente excluidas todas aquellas averías resultantes de un mal uso de aparato, tales como conexiones incorrectas, rotura por caída o similares, desgaste normal y en general cualquier deficiencia no imputable a la fabricación del aparato.

Así mismo se perderá la GARANTÍA cuando se constate que el aparato ha sido manipulado por personas ajenas a nuestro Servicio de Asistencia Técnica.

Esta GARANTÍA no respalda los compromisos adquiridos con cualquier persona ajena al Servicio Técnico.

Servicio de Asistencia Técnica
(Tel. 34 945 214 150 - Fax 34 945 214 147)

En caso de avería durante el periodo de GARANTÍA, adjunte al aparato el justificante del certificado de garantía y entréguelo en el Servicio de Asistencia que más le interese o bien póngase en contacto con fábrica.

Queda excluida cualquier exigencia de más trascendencia contra el proveedor, en particular la indemnización por daños y perjuicios. Esto se aplica igualmente a los daños que se originasen durante el asesoramiento, la adquisición de práctica y la demostración.

Las prestaciones por garantía no tienen por consecuencia una prolongación del periodo de la misma.

No se atenderá en garantía ningún equipo del cual no conste en los archivos de SAGOLA el resguardo adjunto, del certificado de garantía debidamente cumplimentado.

Reservadas las modificaciones Técnicas.

13. DECLARACIÓN DE CONFORMIDAD

Según la directiva **2006/42/CE**, Anexo I, Apartado A

Fabricante: **SAGOLA S.A.U.**

Dirección: **Calle Urartea, 6 • 01010 VITORIA-GASTEIZ (Álava) • ESPAÑA**

Declaramos que el producto: **Compresor de aire**

Marca: **SAGOLA**

Modelo: **CP 1000 / CP 2000**

Es conforme con las disposiciones de la Directiva de la **CE** sobre máquinas (**Directiva 2006/42/CEE**), así como a sus modificaciones y actualizaciones, y a las disposiciones según el ordenamiento legislativo nacional del país de destino.

Es conforme a los requisitos de las siguientes Directivas Europeas, y de haber utilizado para su construcción las siguientes normas técnicas:

EN 1012-1:2010, EN 60335-1:2012, A11:2014, EN 62233:2008

Se encuentran disponibles, la documentación técnica completa y las instrucciones de servicio del producto en la versión original, así como en los idiomas comunitarios de los usuarios.

En Vitoria-Gasteiz, a 01/05/2021

Director Técnico



Enrique Sánchez Uriondo

Index

1 Warning	page 14
2 Main parts	page 14
3 Technical data	page 15
4 Advices	page 16
5 Start up	page 16
6 Maintenance	page 17
7 Cleaning	page 17
8 Security	page 17
9 Important	page 17
10 Part list	page 18
11 List of accessories	page 19
12 Conditions of warranty	page 19
13 Declaration of conformity	page 20

1. WARNING



Before activating the unit, you must read, take note of, and entirely follow all the indications described in this Manual. You must keep the unit in a safe and accessible place for all users.

The unit must be started and handled exclusively by personnel instructed in its use.

Likewise, Accident Prevention Standards, Regulations, Work Centre Directives and current legislation and restrictions must be taken into consideration.

The SAGOLA logotypes and other SAGOLA products mentioned in this manual are registered trademarks or brand names of the company SAGOLA S.A.U.

2. MAIN PARTS



CP 1000 Compressor

- 1 Handle
- 2 Airbrushes support
- 3 Air filter-regulator
- 4 Manometer
- 5 Air Outlet

- 6 Valve drain
- 7 Power cord
- 8 Electrical Switch 2 position
- 9 Safety valve
- 10 Pressure switch
- 11 Air passage pipe to the tank

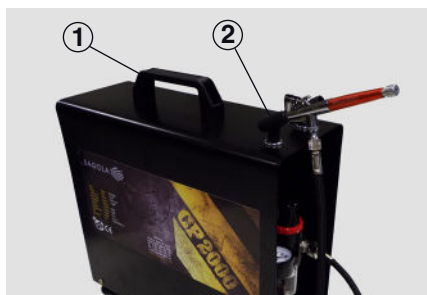

CP 2000 compressor

- 1 Handle
- 2 Airbrushes support
- 3 Air filter-regulator
- 4 Manometer
- 5 Air Outlet
- 6 Valve drain
- 7 Electrical Hose

- 8 Electrical Switch 3 position
- 9 Safety valve
- 10 Pressure switch
- 11 Anti-return valve
- 12 Air passage pipe to the tank
- 13 Electrovalve
- 14 Discharge valve

3. TECHNICAL DATA

CP1000

- Dimensions: 310 x 135 x 360 mm.
- Weight: 5.8 Kg.
- Piston compressor 3 liters with air tank
- Power: 1/6 HP
- Speed: 1450/1700 r.p.m.
- Air outlet: 20 ~ 23 L / min.
- Electrical switch:
 - Auto start with less than 3 bar (43 psi)
 - Auto stop at 4 bar (57 psi)
 - Pressure Regulator 0-6 bar (86 psi)
- Noise level: 47 dB

CP2000

- Dimensions: 350 x 140 x 360 mm.
- Weight: 10.7 Kg.
- Double piston compressor with air tank of 3.5 liters.
- Power: 1/4 HP
- Speed: 1450/1700 r.p.m.
- Air outlet: 35 ~ 40 L / min .
- Electrical switch:
 - Position "0" Off
 - Position "I" Auto start for less than 3 bar (43 psi) and Auto stop at 4 bar (57 psi)
 - Position "II" Maximum pressure 6 bar (86 psi). Non-stop.
- Noise level: 47 dB

4. ADVICE

- Place the compressor on a horizontal and non sliding surface in order to avoid vibrations and movements.

- Install the compressor in a cool and well ventilated area and with a temperature between 5 and 40°C. Check that the voltage and frequency are compatible with the compressor, check the plug has a correct ground connection.

- Before connecting the compressor, check that the mains voltage is adjusted to the electrical characteristics of the compressor.

- Observe and apply current standards and directives.

- In the CP2000 model, to preserve its durability, use rationally the switch in position II.

- Never leave the compressor exposed to dust, acids, vapors, flammable or explosive gases or elements (rain, sun, fog, snow).

5. START UP

1. With the electric socket disconnected, connect the air hose to compressor and airbrush.

2. Check that the compressor is totally depressurized. Press the airbrush outlet valve and verify no air is coming out.

3. Connect the electric socket, check that the pressure regulator is closed, and turn on the start switch.

In the **CP 2000** model with the switch in position 1 the compressor starts when there is an air pressure less than 3 bars inside the tank, and stops automatically when it reaches 4 bars (approx. 60 seconds). When the tank is full, turn the pressure regulator until the pressure gauge indicates the desired working pressure.

With the switch in position 2 the compressor is running continuously generating a maximum pressure of 6 bars (tank loaded about 180 seconds).



In the **CP 1000**, the compressor starts when there is an air pressure less than 3 bars inside the tank, and stops automatically when it reaches 4 bars. When the tank is full (approx. 100 seconds), turn the pressure regulator until the pressure gauge indicates the desired working pressure.

IMPORTANT:



Before start working, check for air leaks. With the pressure gauge set at the desired pressure, turn the switch off and check that the pressure in the gauge is fixed. If the pressure goes down quickly, it means there is an air leak. Any small leak will affect the correct working of the compressor and the job quality.

6. MAINTENANCE

Before starting maintenance work or handling the compressor, disconnect the electric socket. If you disassemble the compressor, remember the orientation and position of the parts in order to reassemble them correctly.

Always use original spares to ensure total interchangeability and perfect operation.

It is essential to check the unit periodically. Open the drain valve (6) and remove any water in tank periodically.

7. CLEANING

Keep compressor as far away as possible from the spraying areas.

Keep clean all the air conducts.

8. SECURITY



- In order to repair the compressor, disconnect the electric socket. Never connect it with the protection covers removed.

- Avoid liquid contact with the compressor (water, petrol,)

- Never spray towards yourself or other people or animals.

- Working places must be well ventilated and with no direct exposure to flames (cigarettes, lamps, etc. . .). Check temperatures.

- Use approved breathing equipment, goggles and ear protectors.

- The unit does not cause mechanical hazards if used correctly. It does not transmit vibrations.

- Not applying the indications contained in this manual may cause incidents that can decline on physical safety of the user or other people or animals.

- Make sure the existence of an electrical grounding.

- Never use the compressor with bare feet or with wet hands or feet.

- Do not allow outsiders access to the compressor.

- Not following the instructions of this manual could result in incidents that affect the security of the user or other persons or animals.



9. IMPORTANT

The use of products containing halogenous hydrocarbons may cause chemical reactions in form of explosion.

We recommend not using this type of products.



10. PART LIST

CP1000

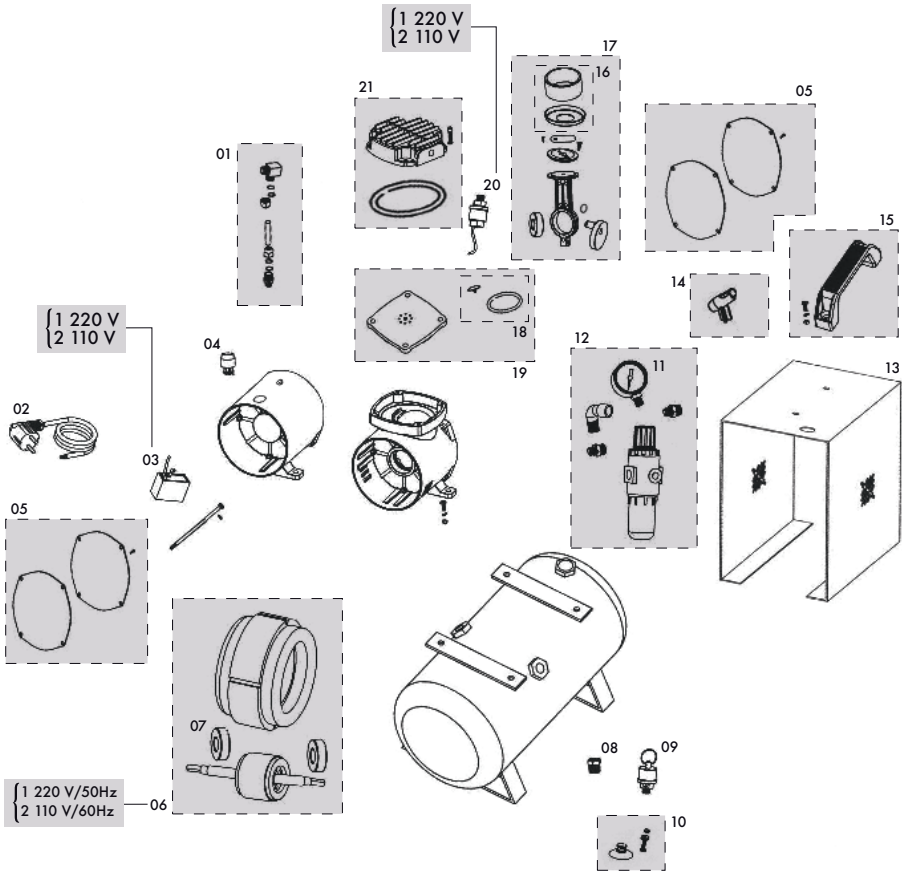

Nº	Cod.	U.
01	49000651	1
02	52350403	1
03/1	49000678	1
03/2	49000674	1
04	49000675	1

Nº	Cod.	U.
05	49000664	2
06/1	49000654	1
06/2	49000655	1
07	49000656	1
08	49000682	1

Nº	Cod.	U.
09	49000683	1
10	49000676	1
11	49000658	1
12	49000670	1
13	49000673	1

Nº	Cod.	U.
14	49000677	1
15	49000671	1
16	49000704	1
17	49000679	1
18	49000665	1

Nº	Cod.	U.
19	49000666	1
20/1	49000626	1
20/2	49000646	1
21	49000668	1

- Este dibujo no es la lista de materiales
- This drawing is not the bill of materials
- Ce schéma n'est pas la liste de matériaux

- Diese Zeichnung ist nicht die Stückliste
- Este desenho não é a lista de materiais
- Questo disegno non è la distinta base

10. PART LIST

CP2000

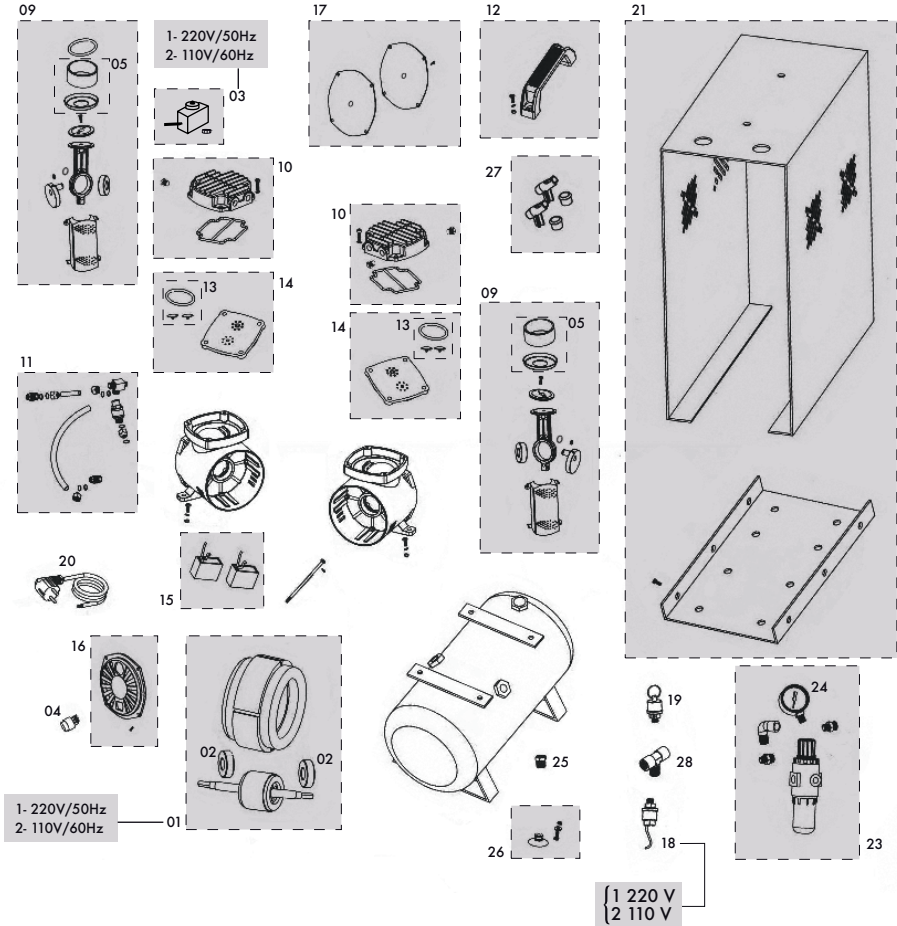

Nº	Cod.	U.
01/1	49000692	1
01/2	49000693	1
02	49000656	1
03/1	49000687	1
03/2	49000698	1
04	49000686	1

Nº	Cod.	U.
05	49000704	2
09	49000710	2
10	49000694	2
11	49000699	1
12	49000671	1
13	49000665	2

Nº	Cod.	U.
14	49000708	2
15	49000709	1
16	49000676	1
17	49000685	1
18/1	49000672	1
18/2	49000716	1

Nº	Cod.	U.
19	49000711	1
20	52350403	1
21	49000701	1
23	49000670	1
24	49000705	1
25	49000682	1

Nº	Cod.	U.
26	49000676	1
27	49000702	1
28	49000688	1

- Este dibujo no es la lista de materiales
- This drawing is not the bill of materials
- Ce schéma n'est pas la liste de matériaux

- Diese Zeichnung ist nicht die Stückliste
- Este desenho não é la lista de materiais
- Questo disegno non è la distinta base

11. LIST OF ACCESSORIES

Viscosimeter

Ref. 56418001



FORD n° 4



Plug + connector Kit

M-F BSPP 1/8"
Ref. 11011601
F 1/8" at ø4 BSPP
Ref. 11011602

XTech 100



XTech100
Ref. 17410501

XTech 400



XTech400
Ref. 17410801

XTech 200



XTech200
Ref. 17410601
Ref. 17410602

XTech 500



XTech500
Ref. 17410901
Ref. 17410902

XTech 300



XTech300
Ref. 17410701



Plug + connector
with regulator kit

M-F BSPP 1/8"
Ref. 11011603

Air hose

1/8" - 1/8" Ref. 56414203
1/4" - 1/8" Ref. 56414209



Aergraph adapter
to compresor

Ref. 56418032



12. CONDITIONS OF WARRANTY

This guarantee has been manufactured with strict precision and has been subjected to a large number of controls before it left the factory.

The GUARANTEE is for 2 years, counted as of the date of purchase, which will be indicated by the establishment where the apparatus is purchased in the place provided for this purpose, together with its stamp.

The GUARANTEE covers all manufacturing defects which will be repaired free of charge.

Nevertheless, all those malfunctions which are the result of the incorrect use of the apparatus, such as incorrect connections, breakage due to the apparatus being dropped or similar, normal wear and tear and in general, any deficiency not attributable to manufacture.

Likewise, the GUARANTEE will become invalid should be observed that the apparatus has been handled by persons other than our Technical Service personnel.

This GUARANTEE does not support any commitment made by any person other than our Technical Service personnel.

Technical Service Personnel
(Tel. 34 945 214 150 - Fax 34 945 214 147)

In the case of any malfunction during the period of GUARANTEE, enclose the guarantee certificate with the apparatus and deliver it to the nearest Technical Service or get in contact with the factory.

Any other claims against the supplier beyond those expressed above are excluded, especially regarding indemnification for damages. This is equally applicable to damages arising during consultation, training and demonstration.

The provision of services during the Guarantee period will not cause this period to be extended as a consequence.

No guarantee claims shall be accepted for equipment for which SAGOLA has not duly completed guarantee certificate coupon in its files.

Technical modifications may be made without notice.

13. DECLARATION OF CONFORMITY

According to the directive **2006/42/CE**, Annex I, Section A

Manufacturer:

SAGOLA S.A.

Address:

Calle Urarte, 6 - 01010 VITORIA-GASTEIZ (Álava) - SPAIN

We declare that the product:

Air compressor

Brand:

SAGOLA

Model:

CP 1000 / CP 2000

Is in conformity with the provisions of the **CE** Directive on machines (**Directive 2006/42/EEC**) as well as its modifications and updates, and provisions according to the national legislative code of the destination country.

Is in conformity with the requirements of the following European Directives, and has used the following technical standards for its construction:

EN 1012-1:2010, EN 60335-1:2012, A11:2014, EN 62233:2008

Complete technical documentation and product service instructions are available in the original version, as well as in the community languages of the users.

In Vitoria-Gasteiz, on 01/05/2021

Technical Director



Enrique Sánchez Uriondo

CONDICIONES DE GARANTÍA
GARANTIEBENDINGUNGEN

GUARANTEE CONDITIONS
CONDIÇÕES DA GARANTIA

CONDITIONS DE GARANTIE
CONDIZIONI DI GARANZIA

Adquirido por: / Purchased by: / Acquis par: / Erworben durch: / Adquirido por: / Acquistato da:

Domicilio: / Address: / Adresse: / Wohnsitz: / Endereço: / Indirizzo:

Población: / Town: / Ville:
Ortschaft: / Povoação: / Località:

Provincia: / Province: / Région:
Provinz: / Provincia: / Provincia:

C.P. P.C. C.P.
PLZ CP CAP

Pais Country Pays
Land País Paese

Tel:

Fax

E-mail:

Vendido por: / Sold by: / Vendu par: / Verkauft durch: / Vendido por: / Venduto da:

Tel:

Fax

Modelo: / Model: / Modèle:
Modell: / Modelo: / Modello:

Nº de equipo: / Equipment no.: / No. de l'appareil:
Geräte-Nr: / Nº de equipa: / N. attrezzatura:

Sello: / Stamp: / Cachet: / Stempel: / Selo: / Timbro:

SAGOLA[®]
an Elcometer company

Fecha de compra: / Date of purchase: / Date d'achat: / Kaufdatum: / Data de Compra: / Data di acquisto:

CONDICIONES DE GARANTÍA
GARANTIEBENDINGUNGEN

GUARANTEE CONDITIONS
CONDIÇÕES DA GARANTIA

CONDITIONS DE GARANTIE
CONDIZIONI DI GARANZIA

Adquirido por: / Purchased by: / Acquis par: / Erworben durch: / Adquirido por: / Acquistato da:

Domicilio: / Address: / Adresse: / Wohnsitz: / Endereço: / Indirizzo:

Población: / Town: / Ville:
Ortschaft: / Povoação: / Località:

Provincia: / Province: / Région:
Provinz: / Provincia: / Provincia:

C.P. P.C. C.P.
PLZ CP CAP

Pais Country Pays
Land País Paese

Tel:

Fax

E-mail:

Vendido por: / Sold by: / Vendu par: / Verkauft durch: / Vendido por: / Venduto da:

Tel:

Fax

Modelo: / Model: / Modèle:
Modell: / Modelo: / Modello:

Nº de equipo: / Equipment no.: / No. de l'appareil:
Geräte-Nr: / Nº de equipa: / N. attrezzatura:

Sello: / Stamp: / Cachet: / Stempel: / Selo: / Timbro:

SAGOLA[®]
an Elcometer company

Fecha de compra: / Date of purchase: / Date d'achat: / Kaufdatum: / Data de Compra: / Data di acquisto:



SAGOLA S.A.U.

Urartea, 6 · 01010 Vitoria-Gasteiz · ESPAÑA
Tel.: +34 945 214 150 · Fax: +34 945 214 147
e-mail: sagola@sagola.com · web: www.sagola.com

